

脇机3段《IDS-047-3》& 脇机2段《IDS-047-2》組立手順

1. ①天板を裏返しした状態しておく。
2. **A**位置(2ヶ所)にあるネジ穴に④「首ありネジ」を入れる。
3. ②袖箱をひっくり返した状態で**A**位置に置き、手前に引く。
4. **B**位置(2ヶ所)にあるネジ穴に③「首なしネジ」で固定する。

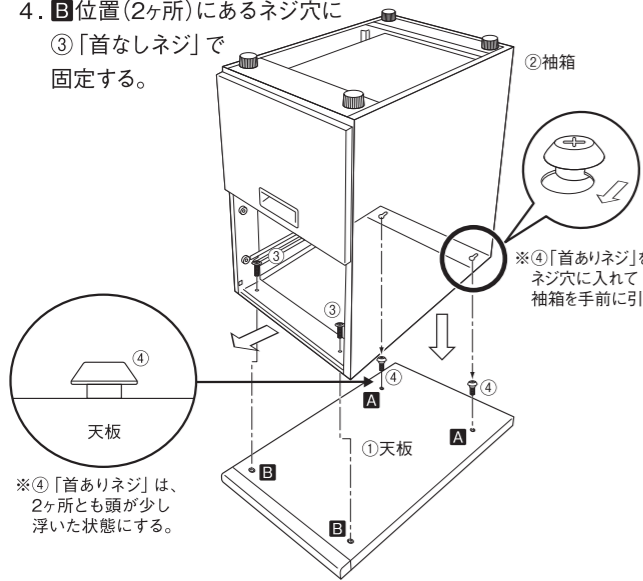

3. ひっくり返して、引出を全部戻せば完成!
※重いので、必ず二人以上で作業を行ってください!
また、けがをしないようご注意ください!

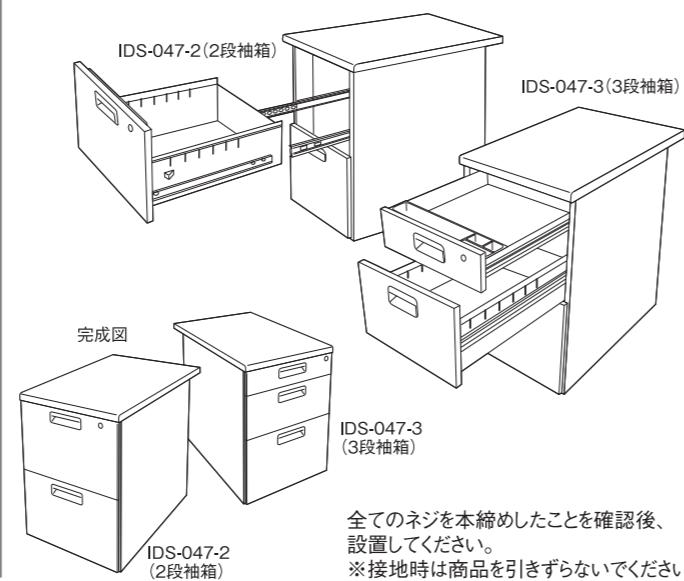

オフィスデスク《IDSシリーズ》組立手順

●はじめに

※荷物が到着いたしましたら、直ちにキズの有無を確認してください。運送中に発生したキズ等がございましたら、運送会社から事故証明を取り、商品に添えて販売店にお申し出ください。
※製造上の問題がありましたら、施工前に販売店にお申し出ください。《施工後は当社では責任を負いかねます》

1. まず、袖箱(2段・3段)の全ての引出を取り外す。

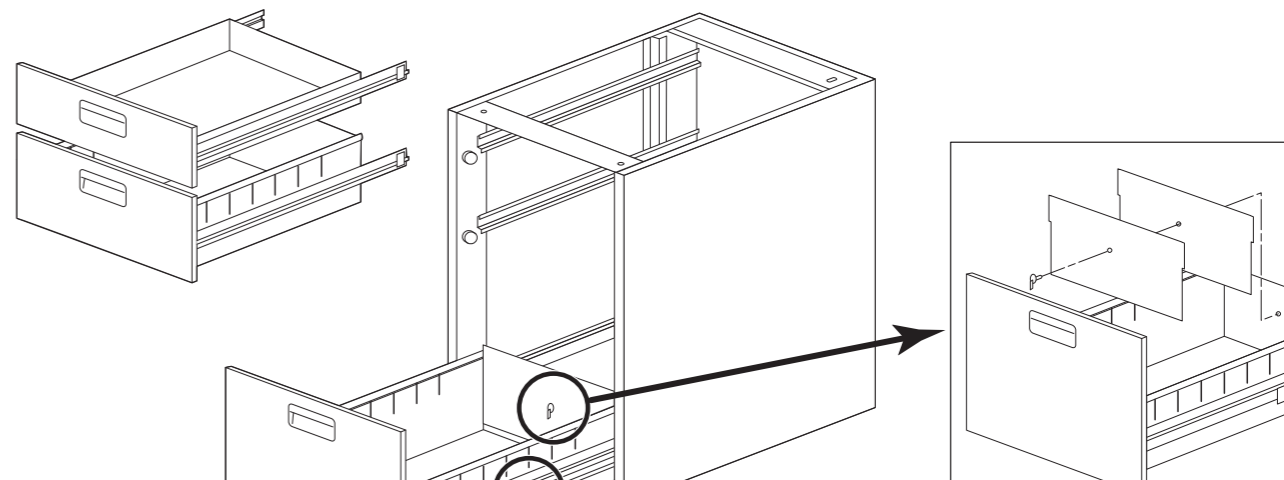

※仕切り板の取り外し方

仕切り板は、最下段の引出奥に固定してあります。中央の白いピンを外せば取り出せます。
*2-a(3段袖箱)は仕切り板大小各1枚
2-b(2段袖箱)は仕切り板大×2枚が付属します。

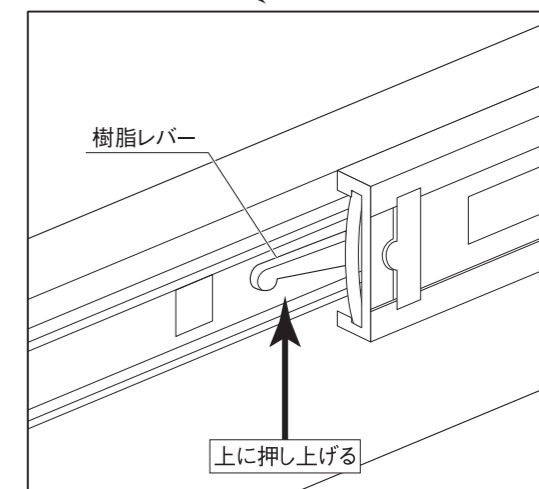
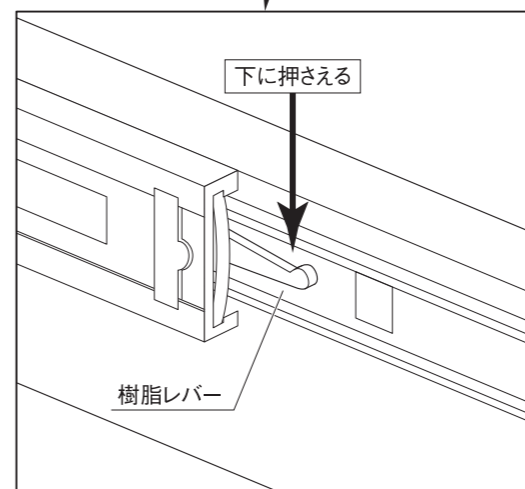

※ダブルサスペンションレールの取り外し方

左のレールに付いている樹脂レバーを下に押さえながら、右のレールに付いている樹脂レバーを上押し上げた状態で引出を手前に引いてください。

注意：指を切らないようご注意ください。

オフィスデスク《IDSシリーズ》パーツリスト一覧

両袖オフィスデスク《IDS-147-2・3》

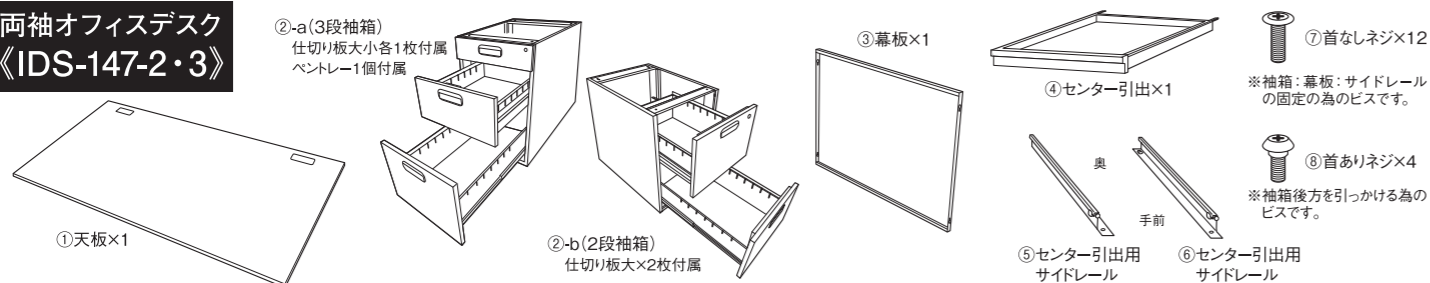

片袖オフィスデスク《IDS-107-3》《IDS-127-3》

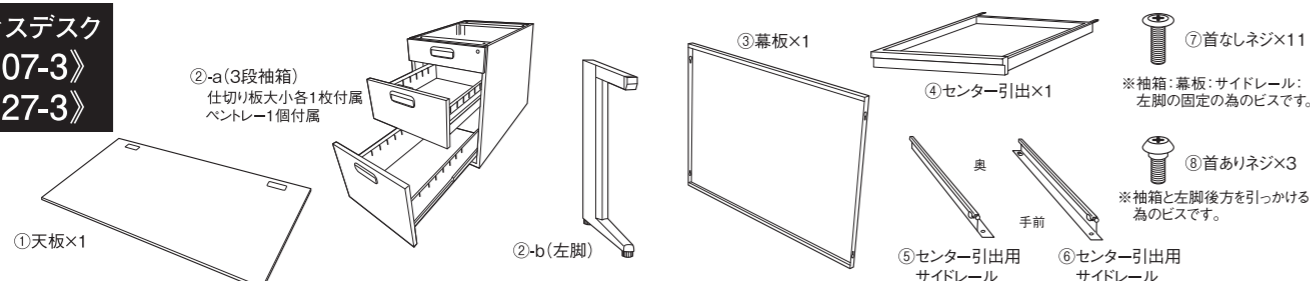

脇机《IDS-047-3》

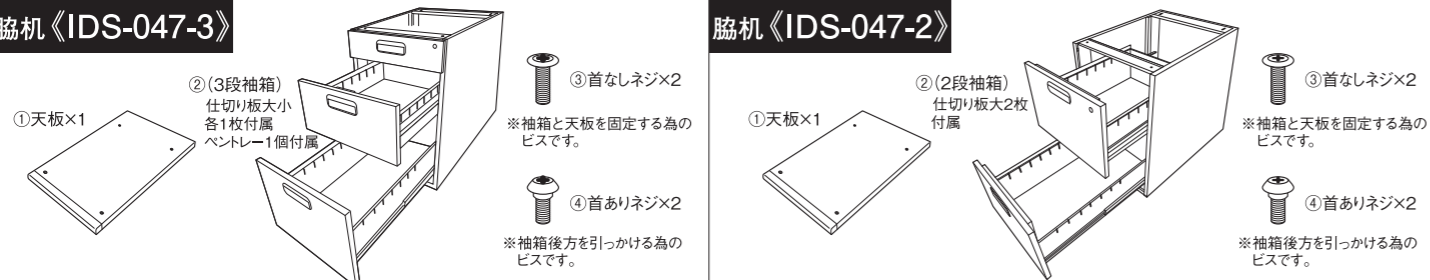

脇机《IDS-047-2》

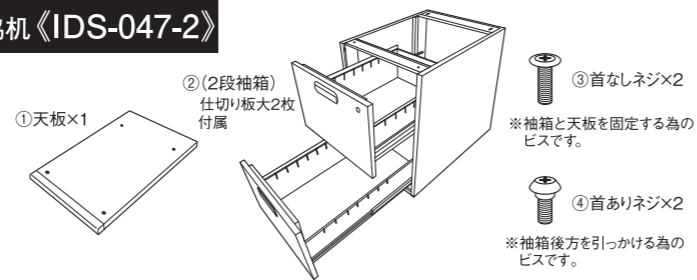

※イラスト内のビス等、小さな部品は誇張して表現しています。予めご了承ください。

△ 組み立て上のご注意

- 組立の際は、2名以上で作業をお願いします。
- 組立の際は、電動ドライバーの使用はお控えください。手回しのプラスドライバーをご使用ください。
- 幕板や引出し用レールは、ビスを全て仮止めした後、本締めを行ってください。
- 全てのビスが本締めされていることを確認したら、最後にオフィスデスクを設置してください。

安全上のご注意

- 使用上の注意
 - ① 移動する時は、落としたり、倒したりして、物をこわしたりケガをする事がないように、手でしっかり持って運んでください。
 - ② 物を貼ったり、ビニール等で長時間おたって使用しないでください。塗料が変色したり、はがれる事があります。
- 保守・点検
 - ① ネジ類がゆるんでいないか時々点検し、ゆるみ始めたらしっかり締め直してください。
- 手入れ方法
 - ① 日常のお手入れは、柔らかい布で乾拭きしてください。汚れのひどい時は、薄めた中性洗剤を濡した布で汚れを落とし、よく絞った布で洗剤を拭き取り、次に乾いた柔らかい布できれいに拭き取ってください。
- 施工上の注意
 - ① 本製品のネジ締め付け時には、手回しのプラスドライバーをご使用ください。締め付けトルクが強すぎると、ネジが空転したり、ネジ頭がとんだり、つぶれたりする場合があります。

両袖オフィスデスク《IDS-147-2・3》

- 2** 1. ①天板を裏返しした状態しておく。
 2. **A**位置(4ヶ所)にあるネジ穴に⑧「首ありネジ」を入れる。
 3. ②-a(3段袖箱)と②-b(2段袖箱)をひっくり返した状態で**A**位置に置き、手前に引く。
 4. **B**位置(4ヶ所)にあるネジ穴に⑦「首なしネジ」で固定する。

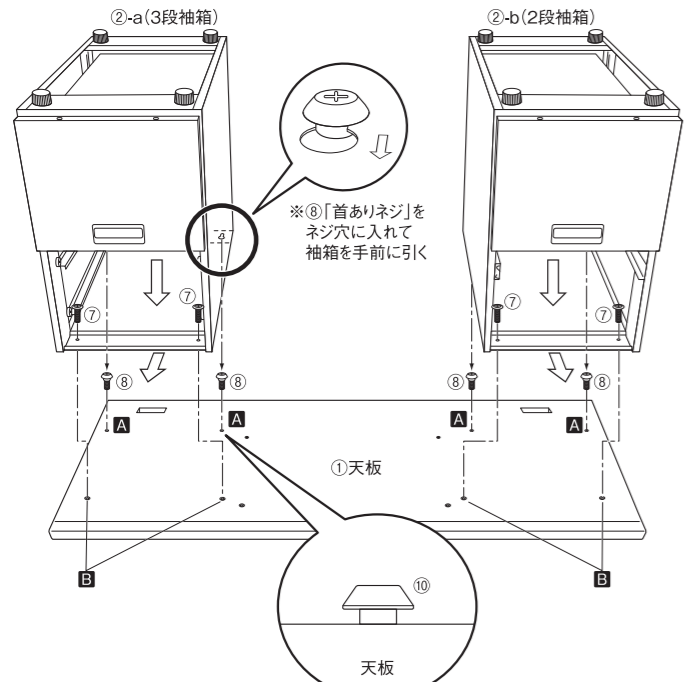

※⑧「首ありネジ」は、4ヶ所とも頭が少し浮いた状態にする。

- 3** 幕板の固定
 図のように、③幕板を袖箱の側面にある二つのネジ穴に合わせて⑦「首なしネジ」4本で固定する。

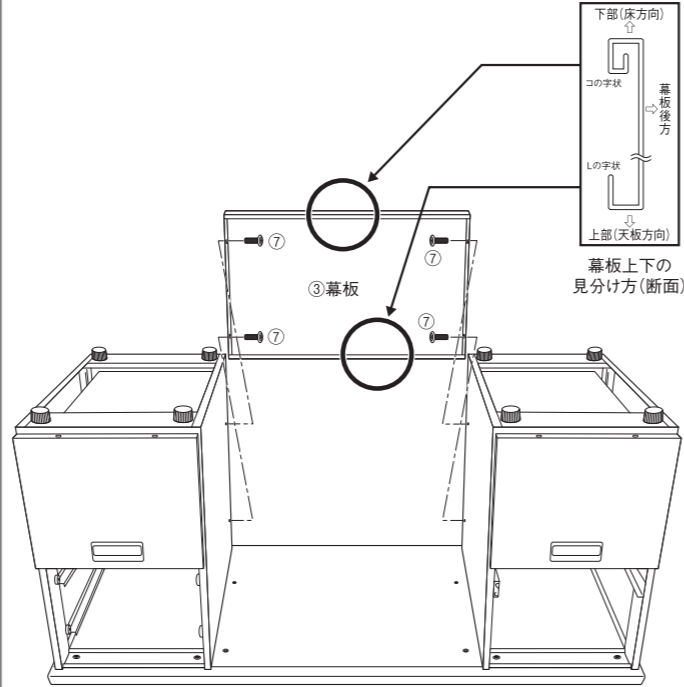

- 4** センター引出用レールの固定
 図のように、センター引出用サイドレール⑤・⑥を天板にあるネジ穴に合わせて⑦「首なしネジ」4本で固定する。

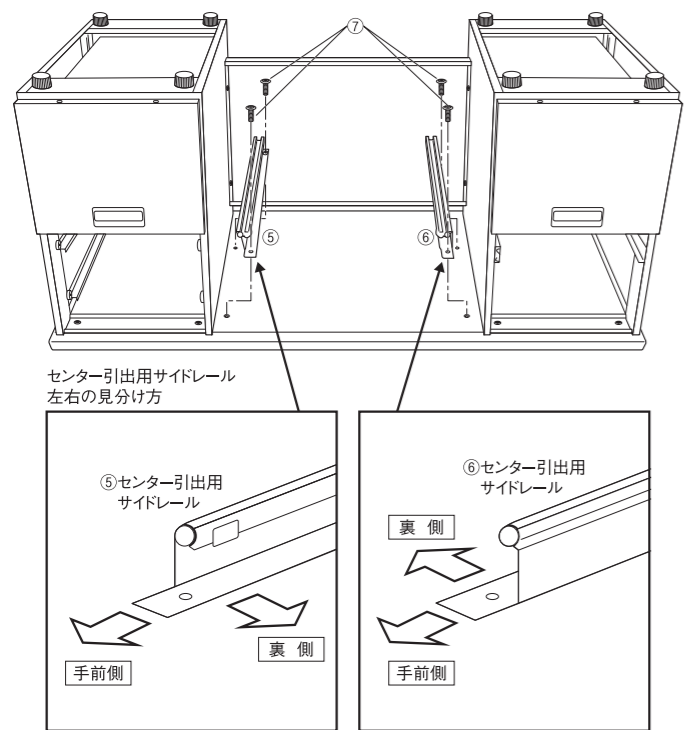

- 5** ひっくり返して、袖机に引出を戻せば完成!
 取り付けしたサイドレールに合わせて④センター引出をセットする。
 ※重いので、必ず二人以上で作業を行ってください!
 また、けがをしないようご注意ください!

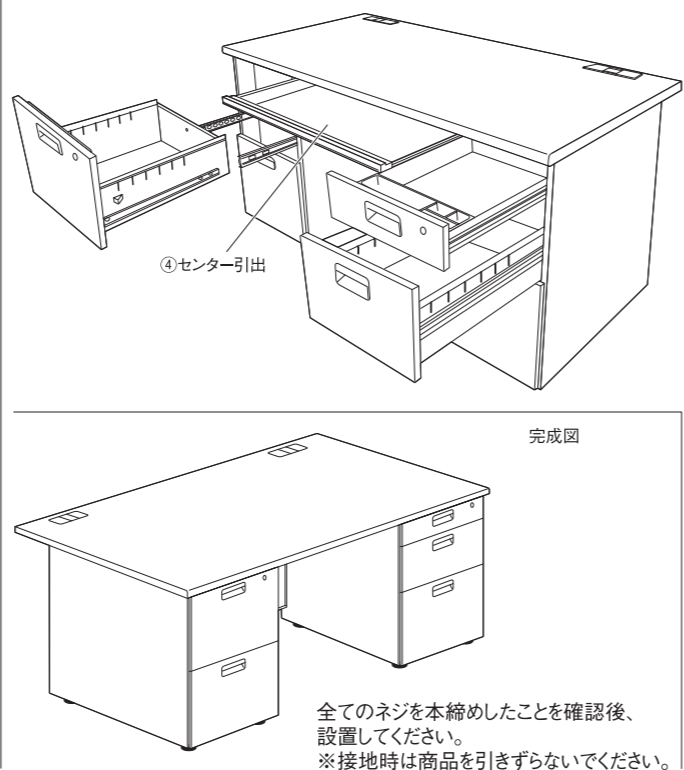

片袖オフィスデスク《IDS-107-3/IDS-127-3》

- 2** 1. ①天板を裏返しした状態しておく。
 2. **A**位置(3ヶ所)にあるネジ穴に⑧「首ありネジ」を入れる。
 3. ②-a(3段袖箱)と②-b(左脚)をひっくり返した状態で**A**位置に置く。
 4. ②-a(3段袖箱)は手前に引き、②-b(左脚)は後方に押す。
 5. **B**位置(3ヶ所)にあるネジ穴に⑦「首なしネジ」で固定する。

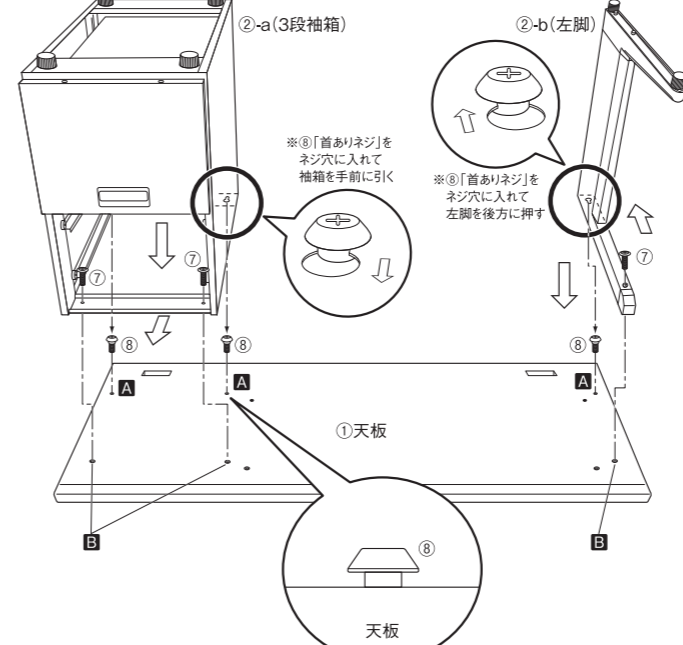

※⑧「首ありネジ」は、3ヶ所とも頭が少し浮いた状態にする。

- 3** 幕板の固定
 図のように、③幕板を袖箱と左脚の側面にある二つのネジ穴に合わせて⑦「首なしネジ」4本で固定する。

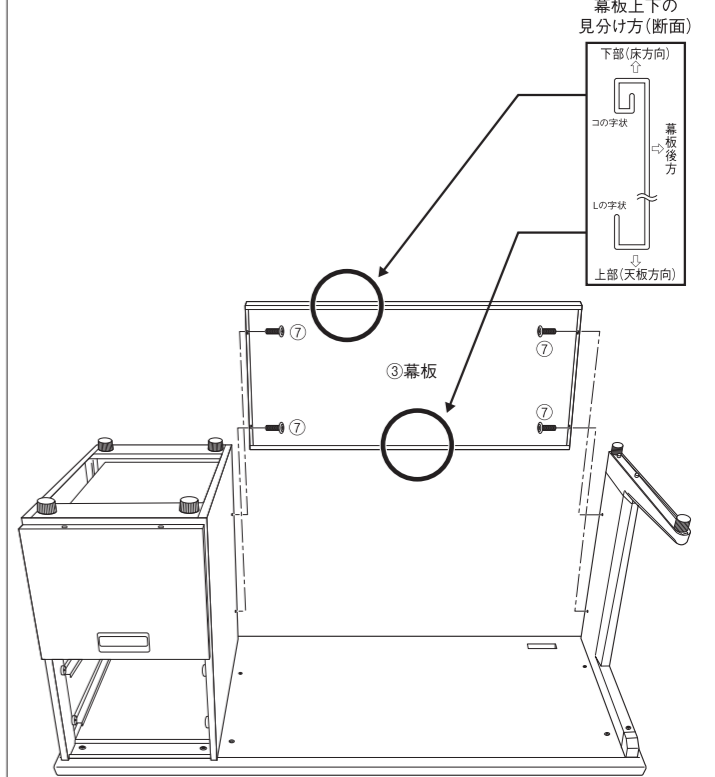

- 4** センター引出用レールの固定
 図のように、センター引出用サイドレール⑤・⑥を天板にあるネジ穴に合わせて⑦「首なしネジ」4本で固定する。

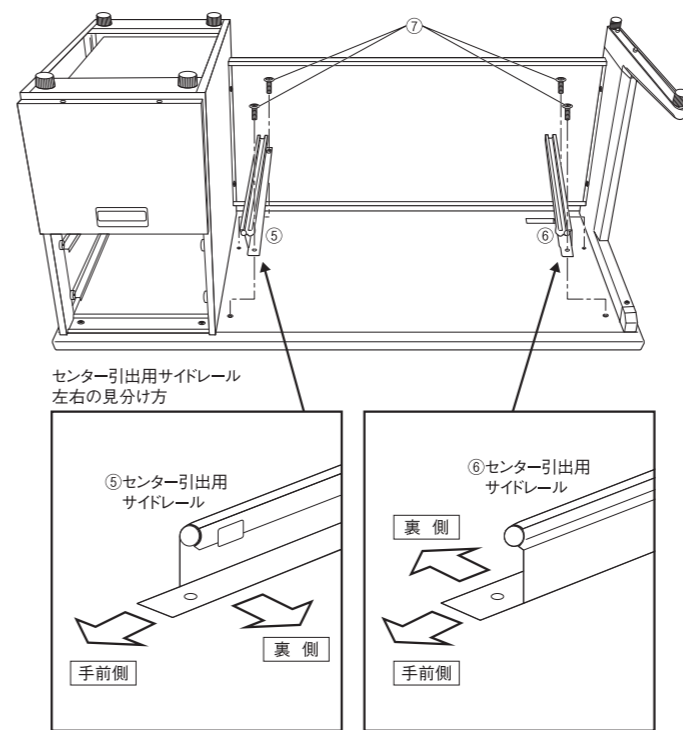

- 5** ひっくり返して、袖机に引出を戻せば完成!
 取り付けしたサイドレールに合わせて④センター引出をセットする。
 ※重いので、必ず二人以上で作業を行ってください!
 また、けがをしないようご注意ください!

